

Graph
cut

GraphCut multiplis Convoyeur[®]

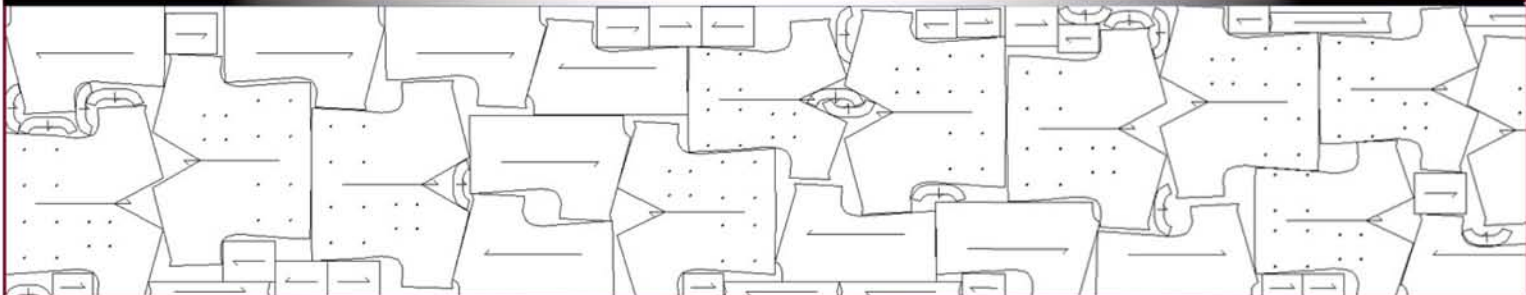
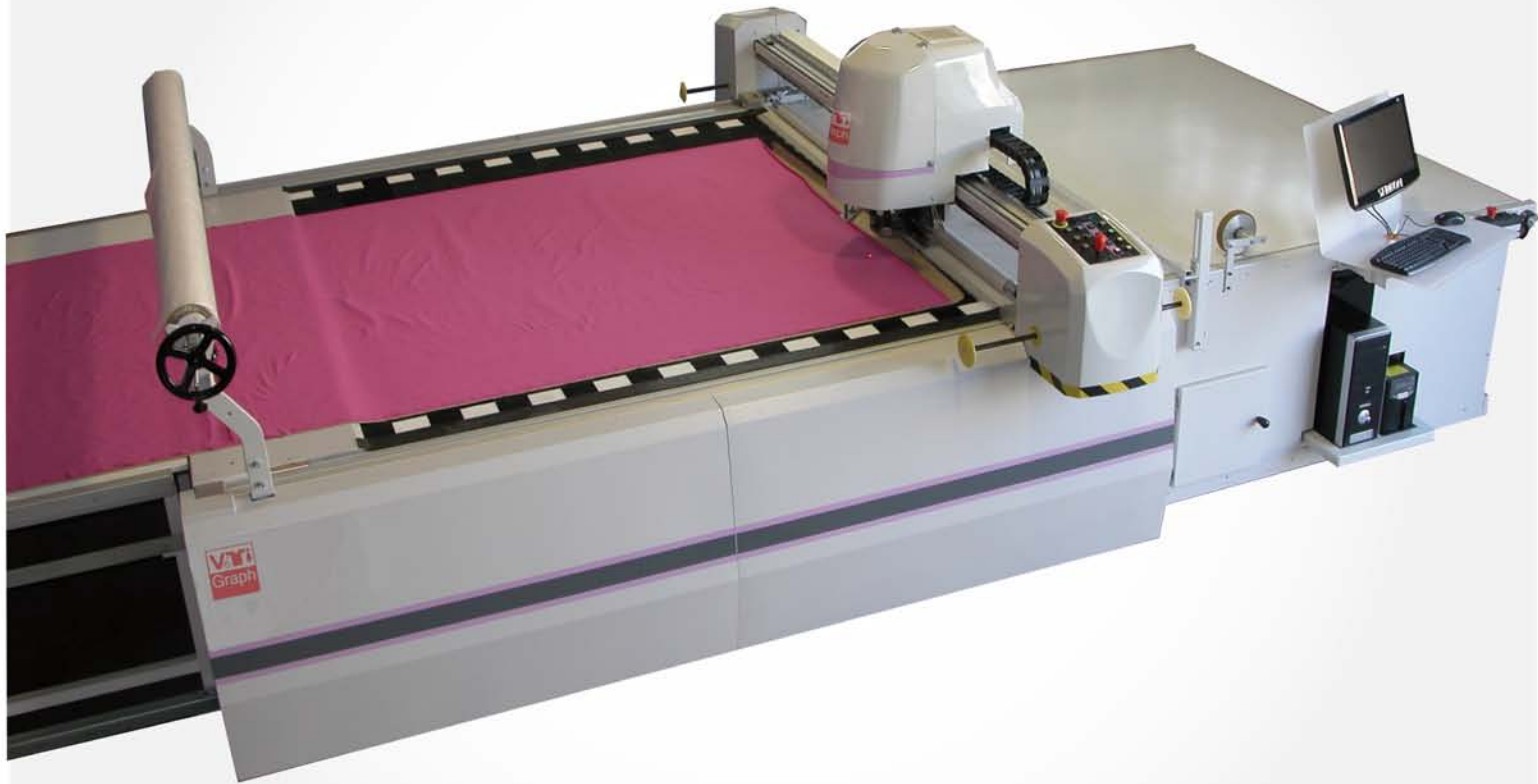

VETIGRAPH
71 RUE REAUMUR - 75002 PARIS
tel: +33 (1) 42 65 89 - fax:+33 (1) 42 65 65 90
info@vetigraph.com

Véti
Graph

GraphCut multiplis Convoyeur®

GraphCut multiplis Convoyeur® est une solution simple et efficace permettant de répondre pleinement à vos besoins, quelle que soit la taille de vos séries.



OPTIMISATION DE LA PRODUCTION

D'un design élégant et robuste, elle peut atteindre une productivité de 24/24 heures. Performante et précise, cette machine assurera toute la découpe de votre atelier.

REDUCTION DES PERTES

Combinée à notre logiciel de placement, la GraphCut multiplis Convoyeur® permet d'optimiser les pertes de matières tout en assurant un temps de découpe minimum réduisant ainsi vos coûts de production.

REALISATION DE COUPES DE QUALITE

Avec sa grande capacité de découpe, jusqu'à 75mm d'épaisseur compressés, cette machine vous permettra de réaliser n'importe quelle production, et ce, quels que soient le type de matière et la complexité de vos modèles

PILOTAGE SIMPLE ET CONVIVIAL

Le logiciel VETICUT® vous offre de nombreuses fonctionnalités telles que:

- la gestion des lignes communes
- l'optimisation de l'affutage
- la transformation des courbes en arc
- l'affichage du temps prévisionnel de fin de découpe
- la gestion des fichiers matières
- l'optimisation de la stratégie de découpe



VETIGRAPH

71 RUE REAUMUR - 75002 PARIS

tel: +33 (1) 42 65 89 - fax: +33 (1) 42 65 65 90

info@vetigraph.com



Caractéristiques techniques



Spécificités :

- Deux modèles disponibles: 60 ou 75mm comprimés
- Disponibilité des paramètres à l'écran
- Simulation de découpe à l'écran
- Changement possible des séquences de découpe
- Activation/Désactivation de certaines pièces dans un placement
- Alignement du placement par faisceaux lasers
- Crans en I et V paramétrables
- Gestionnaire de placements à découper
- Affutage automatique
- Contrôle de l'usure des lames et arrêt automatique
- Réglage automatique de la vitesse en fonction de la matière à découper

Hauteur de la découpe	60mm	75mm
Vitesse de la découpe	100m/mm	100m/mm
Puissance de l'aspiration	15kW	15kW
Puissance totale	20kW	22kW
Niveau sonore	<80dbA	<80dbA
Laize utile	1600-2400mm	1600-2400mm

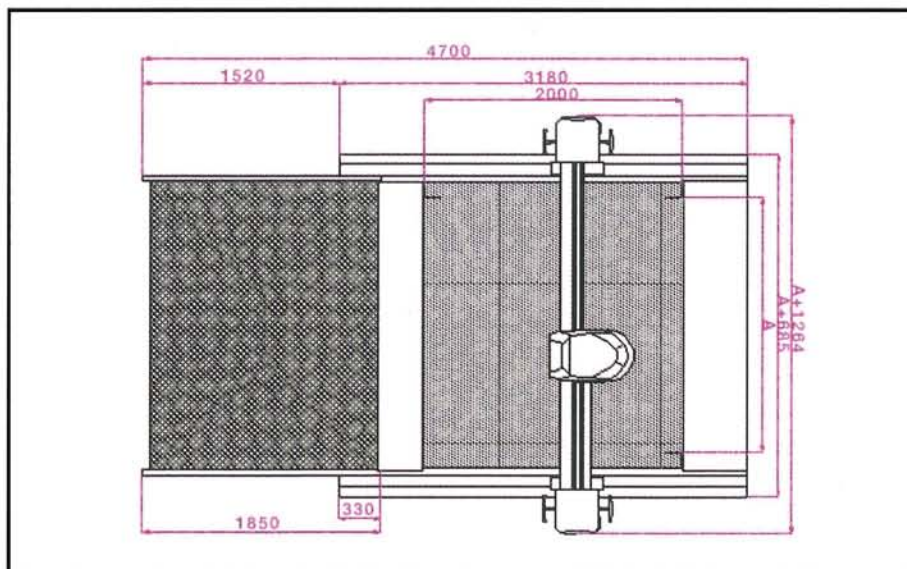



CAD/ CAM Systems



www.vetigraph.com

VETIGRAPH FRANCE
World Headquarters
71, rue Réaumur
75002 Paris - France
Tél. : + 33 1 42 78 65 89
Fax. : + 33 1 42 78 65 90
Email. : info@vetigraph.fr